



Les chauves-souris

Volet no 3

Les gîtes des chauves-souris

Les chauves-souris passent la journée dans un gîte diurne, dont la température est assez chaude et qui se trouve à l'abri des prédateurs. De nombreuses espèces occupent les mêmes gîtes d'une année à l'autre. Le gîte diurne est souvent une mine, une caverne, un arbre, un dortoir à chauves-souris ou un bâtiment tel qu'une maison ou un chalet. De nombreuses espèces de chauves-souris utilisent également un gîte nocturne. Cet abri temporaire leur sert à faire leur toilette et à se reposer entre leurs sorties pour s'alimenter. L'emplacement des gîtes nocturnes se remarque par la présence d'amas de fientes à des endroits où il n'y a pas de chauves-souris durant le jour.

Dehors, les chauves-souris

Il vaut mieux, dans la mesure du possible, ne déloger des chauves-souris qu'en tout dernier recours. Dans certains cas, il n'y a aucune raison d'empêcher les chauves-souris de s'installer dans un bâtiment, surtout si personne n'y habite. En effet, elles ne rongent rien et n'endommagent pas la charpente. Offrir de nouveaux refuges aux chauves-souris sous forme de dortoirs contribue aussi à augmenter le nombre de gîtes disponibles et à limiter l'élimination inutile de ces animaux.



Des habitats à protéger

Pour que les populations de chauves-souris puissent survivre dans leur habitat naturel, l'homme doit protéger les endroits suivants, où elles gîtent et se nourrissent.

Pour s'alimenter

- étangs à castor
- marécages
- ruisseaux
- étangs de ferme
- fossés de drainage
- Rivières

Pour s'abriter

- cavernes
- chicots creux
- arbres à tronc creux
- maisons abandonnées
- cheminées de pierre
- fissures dans les rochers

Faites-le vous-même

Il ne faut pas déloger une colonie durant la période de reproduction. Les jeunes chauves-souris qui ne savent pas voler seraient alors prises au piège dans le gîte, où elles mourraient et se décomposeraient. Il faut procéder à l'expulsion en avril, avant la naissance des jeunes, ou entre la fin d'août et la mi-septembre, lorsque la colonie se disperse.

S'il s'avère absolument nécessaire de déloger des chauves-souris et que vous comptez le faire vous-même, assurez-vous de respecter la marche à suivre ci-dessous

1^{ère} étape L'observation

La seule manière efficace de déloger des chauves-souris qui se sont installées dans un bâtiment consiste à repérer les endroits par où elles y pénètrent et à leur en interdire l'accès après qu'elles soient sorties pour la nuit. Vous pourrez facilement reconnaître les ouvertures régulièrement utilisées grâce aux taches dont elles sont entourées. Surveillez les chauves-souris au crépuscule et repérez l'endroit d'où elles sortent. Profitez-en aussi pour les compter. Si possible, effectuez ces vérifications plusieurs soirs consécutifs. Il est très important que vous sachiez exactement combien de chauves-souris nichent dans le bâtiment afin de ne pas en laisser à l'intérieur par mégarde.

2^e étape L'installation du dortoir

Installez les futurs dortoirs le plus haut possible afin que les chauves-souris soient à l'abri des prédateurs. Essayez de les placer près des orifices d'entrée et de sortie des chauves-souris avant de déloger celles-ci. Dans certains cas, on a posé des dortoirs directement dans les lucarnes où les chauves-souris s'étaient installées. Lorsque vous aurez suspendu les dortoirs, vous serez prêt à déloger les chauves-souris. Le nombre et la dimension des dortoirs dépendra de l'effectif de la colonie, mais il est préférable

3^e étape L'élimination des entrées

d'en installer plusieurs. Commencez à boucher les orifices avec un calfeutrant au silicone, de la laine d'acier, du mortier, ou même du ruban gommé à conduits. Ne perdez pas de vue que certaines chauves-souris peuvent se faufiler dans un espace de 2 cm. Laissez un ou deux orifices ouverts pendant quelques jours.

4^e étape L'éviction

Fixez devant ces dernières ouvertures un filet anti-oiseaux en polypropylène ou du grillage d'acier à mailles de 0,65 cm, que vous trouverez chez un quincaillier ou un pépiniériste. Vous pouvez procéder à cette opération pendant le jour en vous servant de toile adhésive ou d'agrafes. Tendez le matériau sur les orifices sans fixer le bord inférieur. Ainsi, les éventuels retardataires pourront sortir en rampant sous le grillage, mais les chauves-souris qui chercheront à rentrer en seront incapables. Lorsque vous serez sûr que toutes les chauves-souris ont été expulsées, bouchez les derniers trous de façon définitive.

MISE EN GARDE

Une lumière vive, un ventilateur, des boules de naphthaline et des pesticides ne constituent pas des méthodes de délogement efficaces. Tout a déjà été essayé, mais à moins que vous ne preniez le temps de boucher tous les trous, les chauves-souris reviendront. Elles se montrent en effet très conservatrices dans le choix de leur gîte.

Choisissez le bon spécialiste

Si vous décidez d'avoir recours à un spécialiste pour expulser des chauves-souris, soyez prudent. Les exterminateurs d'animaux nuisibles n'ont pas tous une grande expérience des chauves-souris. Certains d'entre eux peuvent tenter de les empoisonner ou de les enfumer, ce qui est illégal. Assurez-vous d'avoir lu la manière de procéder ci-dessus avant d'engager quelqu'un pour exécuter ce travail.

Voici les quelques questions que vous devrez poser pour choisir l'entreprise qui délogera les chauves-souris :

Quelles seront les méthodes utilisées pour l'éviction des chauves-souris et est-ce que le temps de l'année est convenable pour les déloger?

L'entreprise effectuera-t-elle une évaluation préliminaire du bâtiment et combien de temps prendra cette étape?

Combien de dortoirs à chauves-souris devrez-vous fournir avant le début de la procédure d'éviction ?
L'entreprise fournira-t-elle une garantie au cas où les chauves-souris retourneraient à leur gîte?

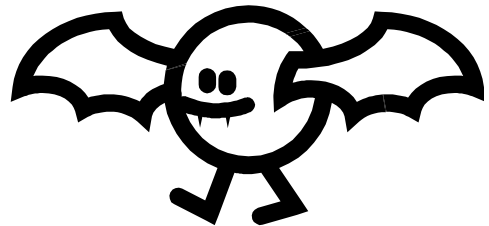
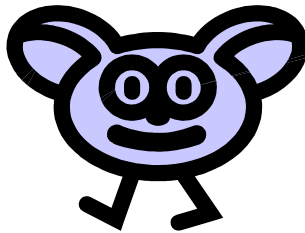
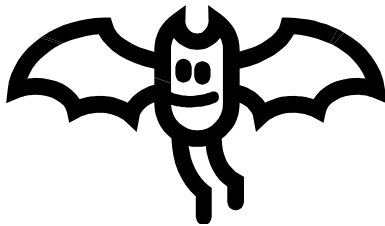

Plan de dortoirs à chauves-souris

N'oubliez pas d'utiliser du bois brut non raboté ou de faire des entailles à l'intérieur du dortoir! Les chauves-souris ont besoin d'une surface rugueuse à laquelle s'accrocher. Il est aussi possible de doubler les parois intérieures du dortoir d'un treillis de plastique de 0,3 cm (voir votre quincaillier).

Les modèles ci-contre ont montré un bon taux d'occupation, mais rien n'interdit de les modifier pour répondre aux besoins des chauves-souris. Vous pourriez supprimer ou ajouter des cloisons, ou encore allonger le dortoir ou y ajouter un fond partiel afin d'empêcher les prédateurs d'y glisser une patte exploratrice. Par ailleurs, de longues cloisons verticales entraînent des variations de température plus marquées dans le dortoir; elles permettent aux chauves-souris de grimper pour profiter d'une chaleur maximum ou de descendre pour se rafraîchir.

L'absence de plancher permettra aux excréments de tomber à l'extérieur du dortoir. Aucun nettoyage à faire !

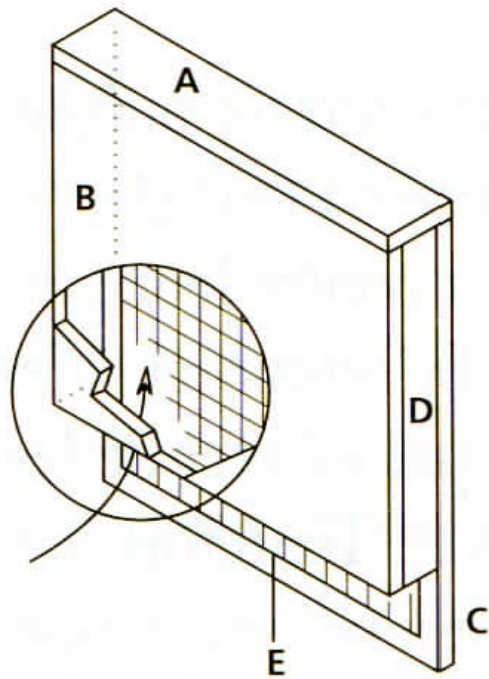

(Source : Bat Conservation International)

Modèle : 1

- A. Toit : 61 cm X 7 cm
- B. Façade : 61 cm X 55 cm
- C. Paroi arrière: 61 cm X 67 cm
- D. Côtés (2) : 2 cm X 55 cm
- E. Treillis
(2,54 cm = 1 po)

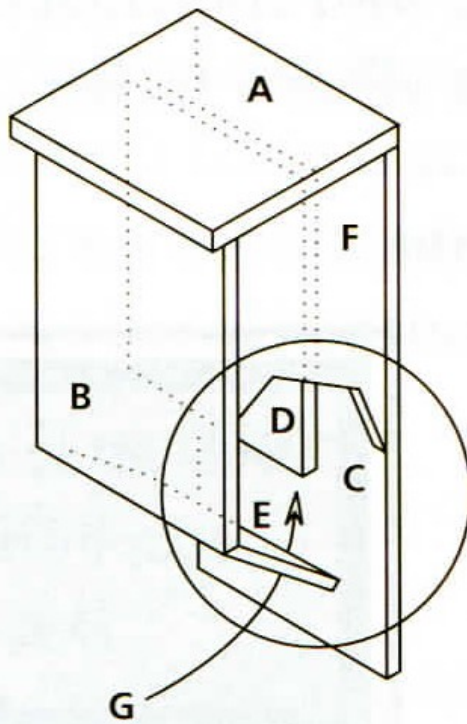

(Source : Bat Conservation International)

Modèle : 2

- A. Toit : 25 cm X 23 cm
- B. Façade : 25 cm X 30 cm
- C. Paroi arrière : 25 cm X 40 cm
- D. Cloison : 20 cm X 23 cm
- E. Panneau du bas : 25 cm X 16,5 cm
- F. Côtés (2) : 15 cm X 30 cm/36 cm
- G. Entrée : 2 cm
(2,54 cm = 1 po)

